

WEGENER + STAPEL FÖRDERTECHNIK GMBH, Postfach 1298, D-29297 Bergen, Tel.: 05051 478-0,
Fax: 05051 478-10, E-Mail: vertrieb@westa.ws, Internet: www.westa.ws

Stand: 02/2010 - Alle Maße in mm. Technische Änderungen vorbehalten. Fotos zeigen u.U. Teile, die in den beschriebenen Komponenten nicht enthalten sind. State: 02/2010 - All dimensions in mm. Subject to technical modifications. Photos also show parts that are not included with the components described.

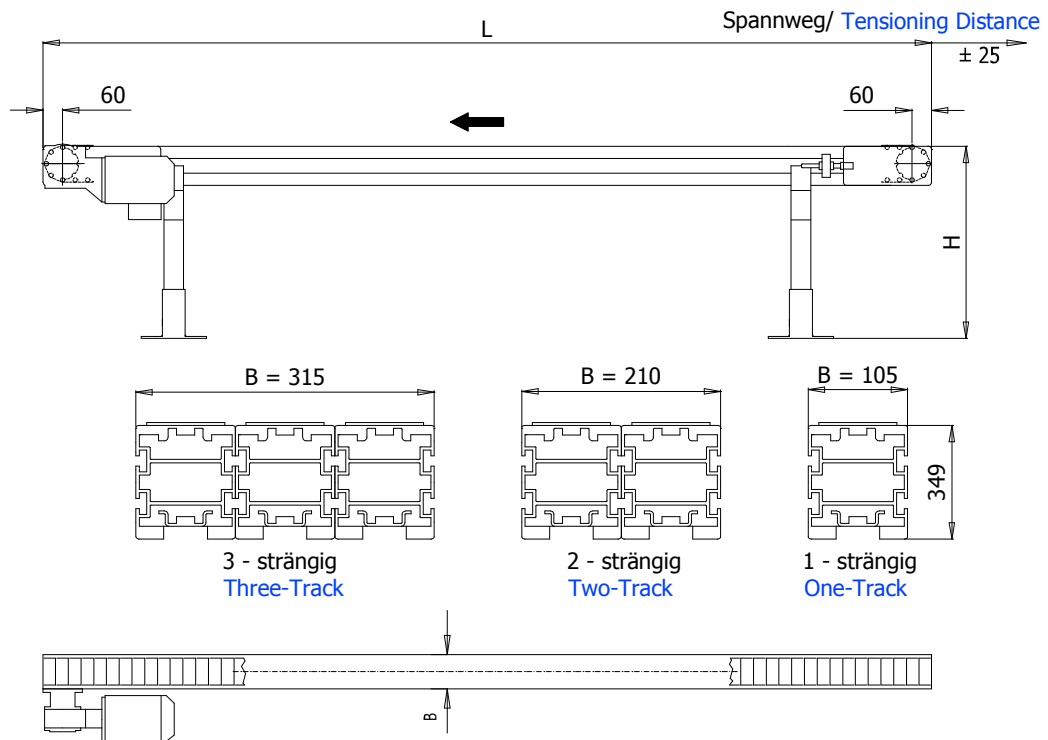

Roller conveyor in solid and proven design, for active smalls conveying, e.g. conveying tins, bottles, canister, packaged goods, plastic parts and machine components, etc.

Drive with gear motor, Support construction made of WESTA- Alu- profile 105 ALE.

Select from:

- Plastic flat- top conveyor chain
- Steel flat- top conveyor chain
- Stainless steel chains
- Retarding conveyor chains of plastic material

Selection of conveying chains in accordance with existing application conditions.

Please find all corresponding additional components such as support feet, side profiles etc. in our catalog. Specially designed components are available upon request.

Scharnierbandkettenförderer in stabiler und ausgereifter Ausführung, für aktive Stückgutförderung, z.B. Dosen, Flaschen, Kanister, verpackte Waren, Kunststoff- und Maschinenteile, usw.

Antrieb mit Getriebemotor, Traggerüst mit WESTA- Alu- Profil 105 ALE.

Wahlweise:

- Kunststoff- Scharnierbandkette
- Stahl- Scharnierbandkette
- Ketten aus rostfreiem Stahl
- Stauförderketten aus Kunststoff

Die Auswahl der Förderketten erfolgt nach den Einsatzbedingungen.

Passende Zusatzeinrichtungen wie Unterstützungsfüße, Seitenführungen u.s.w. finden Sie im Katalog. Sonderausführungen können nach Vereinbarung geliefert werden.

Kettenbreite width chain	Gesamtbreite width B	Antrieb Drive	Fördergeschwindigkeit Conveying Speed
mm	mm		m/s
Standard	wahlweise optional	Standard	Standard
82,5	105	Aufsteck- getriebe- motor	0,1; 0,13; 0,18 0,25; 0,3; 0,4; 0,55
	210	Mounting	
	315	geared Motor	Regelbar oder andere Geschw. auf Anfrage
		230/400 Volt	Variable or other speeds
		50 Hz., IP 54	if required

